

# COMBi-CUBE

Mit einer Fülle von innovativen neuen Funktionen wie intelligente Sitzdrehung und unser patentiertes Dynamic 360°-Lenksystem ist der Combi-Cube der Gegengewichtsstapler der nächsten Generation

# COMBiLiFT

LIFTING INNOVATION

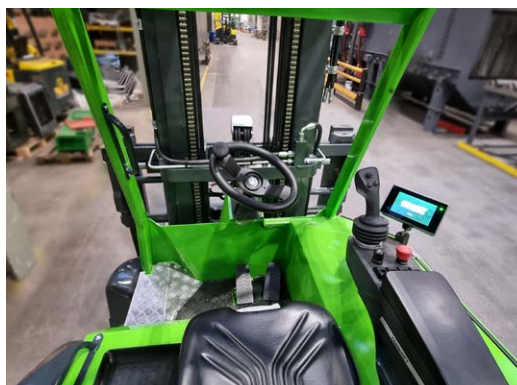

# COMBi-CUBE

## Frontaler Modus

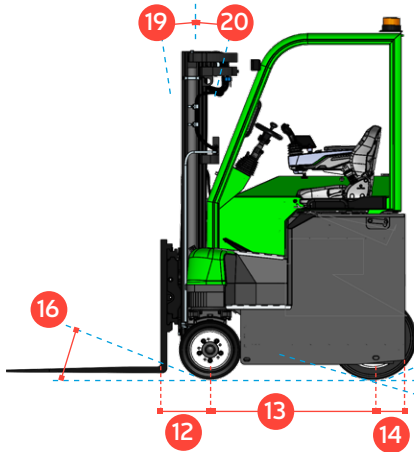

## Seitwärtsmodus

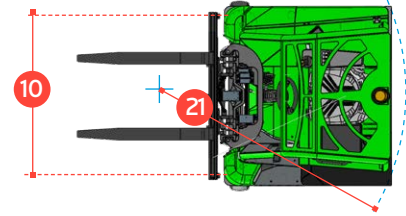
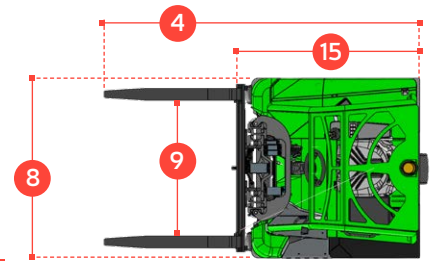
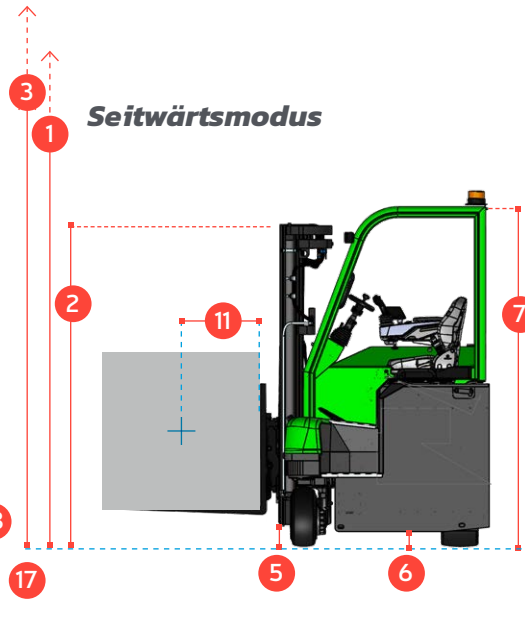

### REF. BESCHREIBUNG

### STD.

1a	Hubhöhe	4000mm	4900mm	5500mm	6000mm
1b	Freihub	0mm	1318mm	1518mm	1683mm
2	Bauhöhe Eingefahren	2670mm	2243mm	2443mm	2610mm
3	Bauhöhe Ausgefahren	4830mm	5778mm	6378mm	6878mm
4	Gesamtlänge mit Gabellänge	2640mm			
5	Bodenfreiheit unter dem Mast	125mm			
6	Bodenfreiheit bis Radachse	100mm			
7	Bauhöhe Fahrerschutzdach	2325mm			
8	Gesamtbreite	1500mm			
9	Gabelträgerlänge	1325mm			
10	Spurbreite	1186mm			
11	Lastschwerpunkt	600mm			
12	Überhang vorne	150mm			
13	Radstand	1048mm			
14	Überhang hinten	208 mm			
15	Verlustmaß	1575mm			
16	Anfahrtswinkel	30°			
17	Rampenwinkel	15°			
18	Abfahrtswinkel	30°			
19	Mastneigung nach vorne	3°			
20	Mastneigung nach hinten	5°			
21	Max. Außen Wenderadius	1400mm			

### Multi-Directional



### Eigenschaften:

- Ergonomische Kabine
- Multidirektionaler Betrieb
- Antrieb durch AC-Technologie
- Dynamische 360°-Lenkung
- Gummigelagerte Kabine
- Zentral positionierter Bediener
- 2 austauschbare Rollout-Batterien

### 2 austauschbare Rollout-Batterien



A	Tragfähigkeit	2500 kg / 3000 kg
B	Eigengewicht	6750 kg
C	Max. Geschwindigkeit	12 km/h
D	Steigfähigkeit	10%
E	Batterie Spannung / Kapazität	48 V / 930 Ah
F	AC Elektro- Traktion Motor x 2	48 V / 8.7 kW
G	AC Elektro- Motor Arbeits- Hydr. Pumpe	48 V / 14 kW
H	Gabelquerschnitt	125mm x 50mm x 1065mm
I	16 x 7 – 10.5 vorne x 2	OD 406mm / Breite 178mm
J	22 x 10 x 16 hinten Vollgummi x 1	OD 559mm / Breite 254mm
K	Standard Lackierung	Grün und Grau
L	Sitz	Grammer MSG 65

- Design Copyright Anmeldung Nr. - 015019216-0001
- Design Copyright Anmeldung Nr. - 015019216-0002

COMBILIFT HAS A POLICY OF CONTINUOUS PRODUCT DEVELOPMENT AND RESERVES THE RIGHT TO ALTER SPECIFICATIONS WITHOUT PRIOR NOTICE. SPECIFICATIONS AND/OR DIMENSIONS MAY VARY FROM THOSE ILLUSTRATED IN SOME COUNTRIES.